















Комплектация фурнитурой  
Ш1000гпу

Корпус

Обозначение	Наименование	Кол-во
	Петля 180°	2 шт
	Навес регулируемый	2 шт
	Крепежная полоса 100мм	2 шт
	Стяжка эксцентриковая (шток, эксцентрик)	12 компл
	Стяжка межсекционная	2 шт
	Гвоздь	32 шт
	Шуруп 4x30	8 шт
	Шуруп 4x16	5 шт
	Шуруп 4x13	5 шт
	Заглушка для эксцентрика	5 шт
	Евровинт 7x50	9 шт

Фасад

	Шуруп 4x16*	4 шт
	Ручка**	1 шт
	Винт для ручки	2 шт

\* Петли к створке ЛДСП крепятся шурупами 4x16.

\*\* Ручка идет в комплекте только с фасадами кухонного гарнитура «Модус». Ручка может отличаться от изображения или отсутствовать в комплекте, в зависимости от выбранного вами вида фасада. Количество винтов для ручек зависит от вида ручки.

Производитель оставляет за собой право вносить конструктивные изменения, улучшающие эксплуатационные свойства изделия, без извещения потребителя.

**ГАРАНТИЙНЫЕ ОБЯЗАТЕЛЬСТВА**

1. Изготовитель гарантирует соответствие мебели требованиям ГОСТ 16371-2014, 19917-2014 при соблюдении условий транспортировки, хранения, сборки (для мебели, поставляемой в разобранном виде), эксплуатации.
2. Гарантийный срок эксплуатации мебели - 3 года. Гарантийный срок исчисляется со дня продажи мебели. Срок службы - 15 лет.
3. Производитель оставляет за собой право на внесение изменений в детализацию изделия, состав, вид и комплектность фурнитуры.
4. Производитель не может гарантировать качество изделия в случае непрофессиональной сборки или неправильной эксплуатации изделия.

<http://www.sv-mebel.ru>



**SV-МЕБЕЛЬ**  
МЕБЕЛЬНАЯ ФАБРИКА

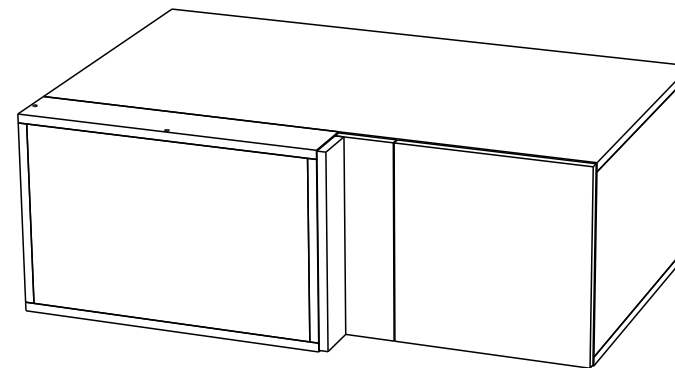

Кухонный гарнитур

Ш1000гпу

**Шкаф навесной  
(прямоугольной)**

1000x360x646(ШxВxГ)



**Уважаемые покупатели! Идеального качества сборки можно добиться только путем привлечения ПРОФЕССИОНАЛЬНОГО (толкового) сборщика мебели. Если Вы все-таки приняли решение собрать мебель самостоятельно - настоятельно рекомендуем руководствоваться видеуроком по сборке мебели на сайте [www.sv-mebel.ru](http://www.sv-mebel.ru) в разделе «Покупателям».**

**Все замечания и пожелания присылайте по адресу [sv-mebel@inbox.ru](mailto:sv-mebel@inbox.ru), они будут рассмотрены НЕЗАМЕДЛИТЕЛЬНО.**

# Ш1000гну Шкаф навесной (прямоугольной)

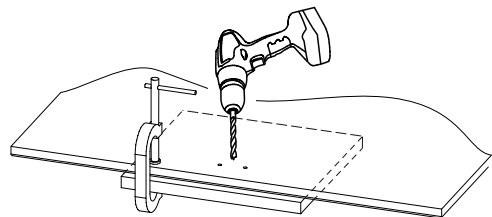
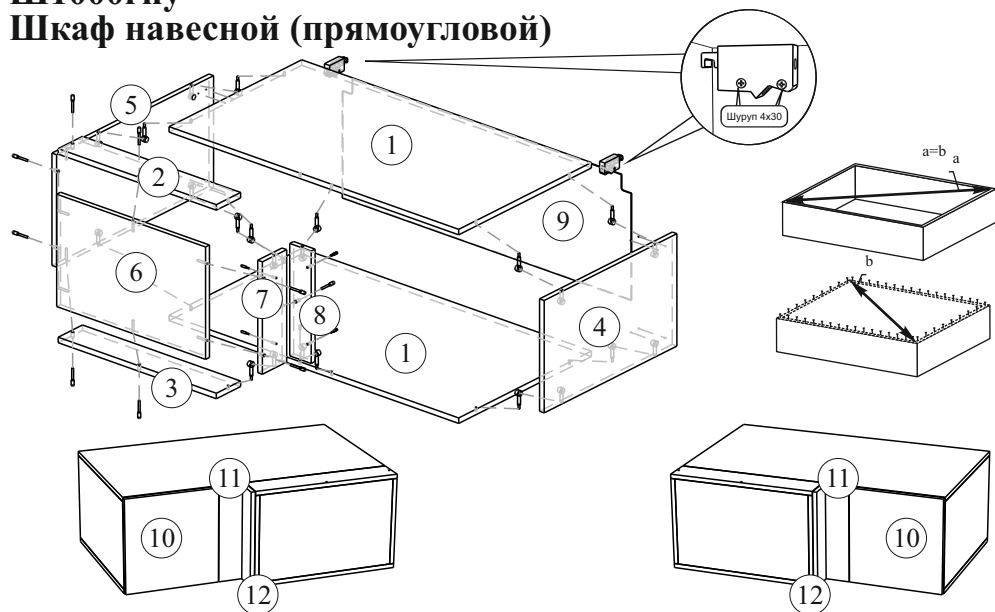

**!Внимание!** После установки створки досверлите нужные отверстия Ø5мм по разметке с задней стороны и закрепите ручки.

После сборки рекомендуем навесить на стену все шкафы, отрегулировать их при помощи навесов и скрепить их межсекционной стяжкой (отверстие под стяжку сверлится самостоятельно сверлом Ø 5-6мм), навесить фасады.

**!Внимание!** Для предотвращения образования сколов в процессе самостоятельной сверловки отверстий, необходимо использовать сверло по дереву, а также подкладывать со стороны выхода сверла из отверстия кусок ДСП.

№	Наименование	Размер	Кол-во	№ упак
1	Крышка	1000x546	2	1
2	Вязка	546x100	1	1
3	Вязка	546x100	1	1
4	Боковая стенка	328x546	1	1
5	Боковая стенка	328x646	1	1
6	Задняя стенка	328x514	1	1
7	Планка	328x100	1	1
8	Планка	328x74	1	1
9	Задняя стенка	357x997	1	1
10	Створка	356x347	1	2
11	Планка	356x104	1	2
12	Планка	356x82	1	2

## Порядок сборки

Прежде чем приступить к сборке, необходимо ознакомиться с инструкцией и убедиться в правильности полученных вами комплектующих деталей, наличии крепежной фурнитуры, уяснить значение каждой детали, после этого разложить детали в той последовательности, в которой будет собираться изделие.

Для сборки понадобятся отвертки (плоская и крестовая), либо шуруповерт с крестовой, молоток, рулетка. Сборку следует производить на горизонтальной твердой поверхности, застеленной тканью или упаковочной тарой. Полы должны быть ровными.

Начните сборку с каркаса. В отверстия крышек дет.№1 установите штоки эксцентриковых стяжек. Установите эксцентрики в боковые стенки дет. №4,5. Затем соедините боковые стенки с одной из крышек согласно схеме сборки, затяните эксцентриковые стяжки. Соедините с помощью евровинта планки №7,8. Вставьте эксцентрики в планки и соедините планку дет.№8 с крышкой. Затем с помощью евровинтов и эксцентриковых стяжек соедините вязки дет. № 2,3 с боковой стенкой дет. №5 и планкой дет. №7. С помощью евровинтов установите заднюю стенку №9. Установите крышку (верх) дет. №1. Затем с помощью шурупов 4x30 прикрепите планки № 11, 12 к планками №7,8.

Замерьте рулеткой две диагонали собранного каркаса, как указано на рисунке, размеры должны быть равными, и с помощью гвоздей закрепите заднюю стенку из ЛДВП к каркасу. Помните, что от этого зависит правильность работы створок.

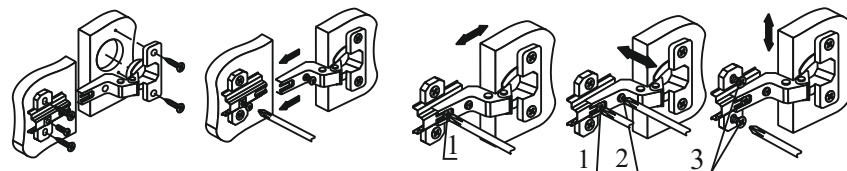

Приступайте к навешиванию фасадов. В зависимости от материала фасада приверните петли на шурупы согласно рисунку. Петли позволяют регулировать положение створок относительно корпуса изделия. Если нижняя часть створки отстает, нужно ослабить винт 1 и сдвинуть створку, а затем затянуть винт 1.

Если створка наклонена вниз, нужно ослабить винт 1 и выправить наклон створки винтом 2, а затем затянуть винт 1.

Створки можно регулировать по высоте с помощью шурупов 3.